

TAKEUCHI®

RUPSDUMPER

TCR50-2



OVER TAKEUCHI

Takeuchi is de absolute top in mini- en midgravers en track loaders. Wereldleider in innovatie, duurzaamheid en kwaliteit. Vakmensen over de hele wereld vertrouwen blind op onze machines. Daarom maken we grondverzetmachines die altijd blijven doorgaan. 100% betrouwbaar en onverwoestbaar. De lange levensduur en hoge restwaarde zorgen ervoor dat elke Takeuchi zichzelf dubbel en dwars terugverdient.

Al onze machines zijn ontworpen met de mens als uitgangspunt. Krachtig, comfortabel en intuïtief - een verlengstuk van de professional. Alles werkt precies zoals je wilt dat het werkt. Daarnaast zijn er talloze uitbreidingen en maatwerkmogelijkheden.

ONZE PRESTATIE-BELOFTEN

- **HOGЕ PRODUCTIVITEIT** door een optimale samenwerking tussen de motor en het hydraulisch systeem.
- **BREED INZETBAAR** als werktuigdrager voor veel toepassingen.
- **VERLENGSTUK VAN DE PROFESSIONAL** door gebruiksvriendelijke aansturing.
- **INNOVATIEVE PRODUCTEN EN SERVICES** door permanente doorontwikkeling - rekening houdend met de toekomstige normen.
- **LAGE TOTAL COST OF OWNERSHIP** door machine ontwikkeling met het oog op duurzaamheid en hoge kwaliteit.

VOORDELEN VAN HET TAKEUCHI ONTWERP

- **INTUÏTIEVE BEDIENING** door hoogwaardige, perfect op elkaar afgestemde hydraulische componenten.
- **ERGONOMISCHE CABINE** van hoogstaand niveau voor optimaal werkcomfort voor de machinist.
- **DEGELIJKE OPBOUW** door gebruik van hoogwaardig staal in plaats van kunststof.
- **JAPANESE KWALITEIT** de machines worden gebouwd met de beste materialen en een enorme zorgvuldigheid waardoor ze altijd betrouwbaar inzetbaar zijn.

SUCCEsverhaal

Het succesverhaal van Takeuchi begon met de oprichting in 1963 en vooral met de uitvinding in 1970 van de eerste minigraafmachine wereldwijd. Takeuchi is het resultaat van ruim 50 jaar innovatie en continue doorontwikkeling. Voor de Benelux vertalen we hoogstaande Japanse technologie naar oplossingen en mogelijkheden die in jouw werkgebied het beste presteren. Altijd voorzien van service en ondersteuning door gedreven importeurs die de wereldwijde reputatie van Takeuchi echt onverwoestbaar maken.



TAKEUCHI TCR50-2

ROBUUSTE, KRACHTIGE & BETROUWBARE RUPSDUMPER



De Takeuchi TCR50-2 is een nieuwe rupsdumper in het Takeuchi assortiment. Deze machine kan je inzetten als handige transporteur op moeilijk bereikbare locaties zoals gebieden met een natte ondergrond of bouwprojecten waarbij de bodemdruk niet te hoog mag zijn. De rupsdumper is voorzien van een motor met DPF, SCR (AdBlue) en een DOC. Ook is hij standaard uitgerust met:

- AIRCO
- ACHTERUITRIJCAMERA
- RIJALARM (BIJ ACHTERUIT RIJDEN)
- BRANDSTOFVULPOMP
- UITGEBREID LED PAKKET
- TAKEUCHI FLEET MANAGEMENT SYSTEEM



De TCR50-2 rupsdumper biedt functionaliteit, prestaties, comfort en onderhoudsgemak. Met een ruime kiephoek van 65 graden en een maximaal laadgewicht van 3.700 kg krijgt de bestuurder altijd veel materiaal gelost met slechts 1 kiepbeweging. De 180 graden draaiende kiepbak voor efficiënt zijdelings storten zorgt ervoor dat (zelfs) een onervaren bestuurder de machine niet continu hoeft te verplaatsen en voorkomt hiermee slijtage van rubbertracks en overige rijwerkdelen.

De ruime en nieuw ingedeelde cabine is voorzien van een 5.7" kleurendisplay met standaard camerabeeld, een hydraulische joystick, een stoel met verstelbare vering, een krachtige airconditioning, radio met USB-ondersteuning en een grote bekerhouder voor meer comfort en minder vermoeidheid. De hydraulische joystick zorgt voor een soepele bediening van de rijfunctie en de kiepbakfunctie terwijl het gaspedaal een zuinigere en intuïtieve bediening van het motortoerental mogelijk maakt. De breed openslaande zijkap biedt uitzonderlijke toegang tot de motor en routine-inspectiepunten. De standaard brandstofvulpomp stelt de bestuurder in staat om de brandstoftank gemakkelijker en sneller te vullen.



TECHNISCHE GEGEVENS TCR50-2

TECHNISCHE SPECIFICATIES

| | | |
|--------------------------------|--------------------|------|
| Machiegewicht | kg | 6550 |
| Bodemdruk (met lege laadbak) | kg/cm ² | 0,27 |
| Bodemdruk (met volle laadbak) | Kg/cm ² | 0,42 |
| Geluidsniveau dB(A) | LwA | 102 |
| Rijsnelheid 1 | km/u | 7 |
| Rijsnelheid 2 | km/u | 9,5 |
| Max. laadgewicht | kg | 3700 |
| Max. hellingshoek | Graden | 30 |
| Laadbak kiephoek | Graden | 65 |
| Draaihoek laadbak linkerzijde | Graden | 90 |
| Draaihoek laadbak rechterzijde | Graden | 90 |

MOTOR

| | | |
|------------------|-----------------|-----------------------------|
| Type | | 4TNV94FHT-NTBC (EU Stage 5) |
| Vermogen | kW/Pk | 88,4/120 |
| Cilinderinhoud | cm ³ | 3053 |
| Aantal cilinders | Stuks | 4 |
| Koelwater | l | 18,5 |
| Motorolie | l | 10,5 |
| Tankinhoud | l | 127 |

HYDRAULISCH SYSTEEM

| | | |
|----------------------|-------|-------------------|
| Debiet | L/min | 122,5 |
| Hydraulische pompen | | Vermogensgeregeld |
| Hydrauliektankinhoud | Liter | 44 |

AFMETINGEN

| | | | |
|---------------------------------------|---|----|------|
| Transporthoogte | A | mm | 2725 |
| Bumper hoogte vanaf maaiveld | B | mm | 1040 |
| Transport lengte | C | mm | 4660 |
| Lengte contactvlak rubbertrack | D | mm | 2500 |
| Lengte h.o.h. sprocketwiel - loopwiel | E | mm | 3145 |
| Laadhoogte laadbak vanaf achterzijde | F | mm | 1330 |
| Laadhoogte laadbak vanaf zijkant | G | mm | 1715 |
| Transport breedte | H | mm | 2200 |
| Breedte rubbertrack | J | mm | 450 |
| Vrije ruimte onderwagen | K | mm | 435 |
| Breedte cabine | L | mm | 990 |
| Lengte laadbak (inwendig) | M | mm | 2615 |
| Breedte laadbak (inwendig) | N | mm | 1795 |
| Hoogte zijschot laadbak | P | mm | 385 |
| Hoogte kopschot laadbak | Q | mm | 750 |

Technische wijzigingen voorbehouden.

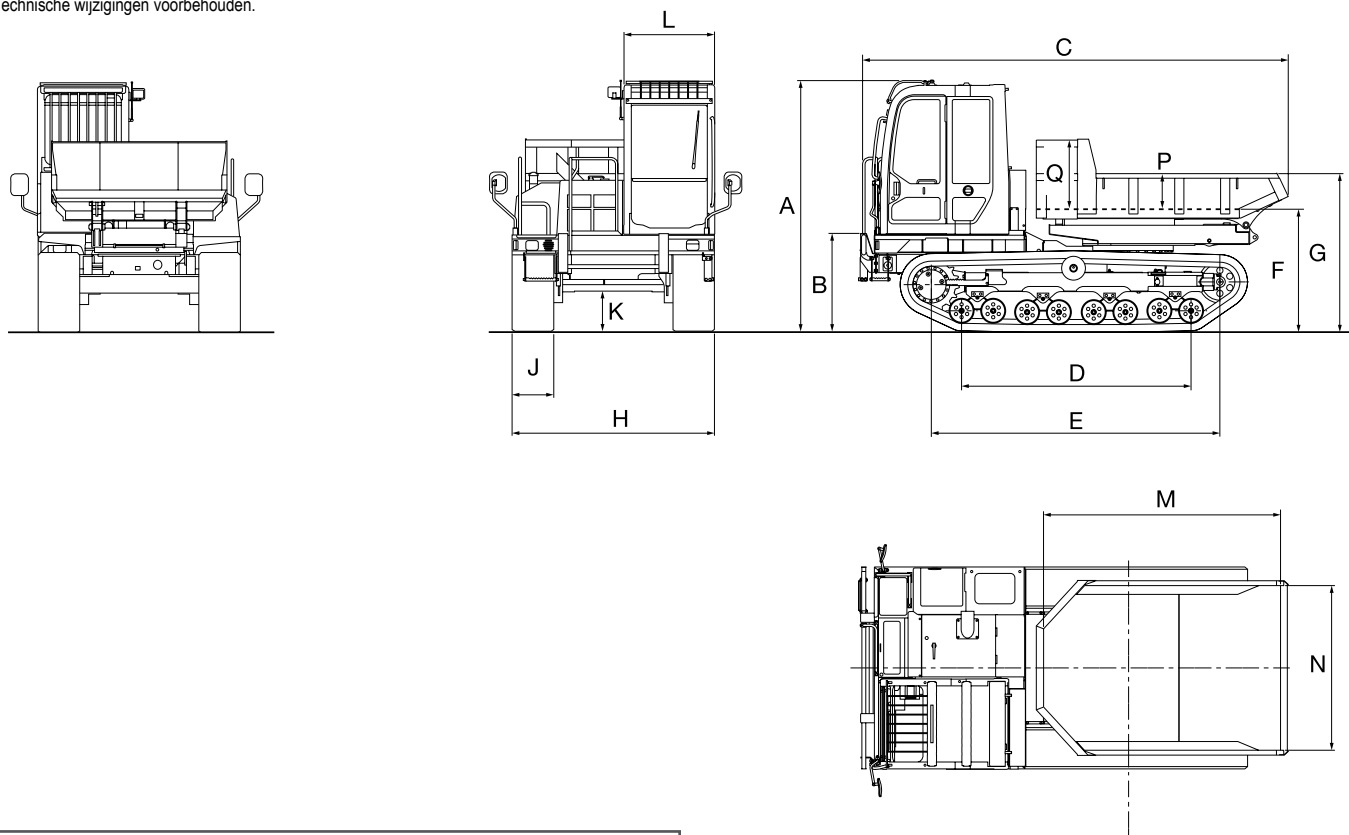

TAKEUCHI

Vestiging Maarheeze | Tel. +31 (0)495 – 596666
 Vestiging Zeewolde | Tel. +31 (0)36 – 5229955
 Vestiging Ninove | Tel. +32 (0)54 – 338111
www.takeuchibenelux.com